

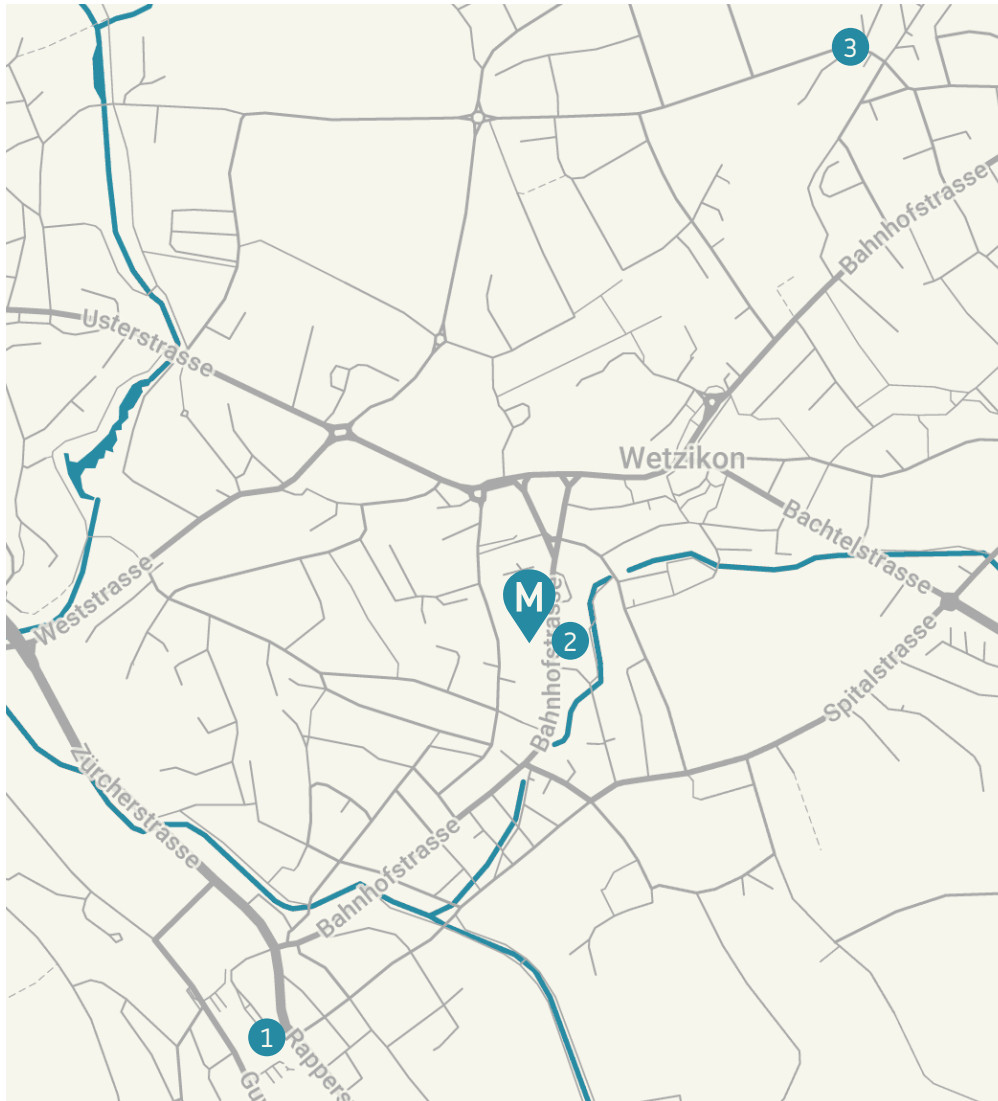

Verkaufs- und Dienstleistungsflächen
Bahnhofstrasse 99, 8620 Wetzikon

M

METROPOL



Lage und Situationsplan

- Zentrumslage in Wetzikon
- An Bahnhofstrasse gelegen, Bauplatz heutiges Einkaufszentrum Trompete (City Center Wetzikon)
- Direkt bei Bushaltestelle «Schloss»

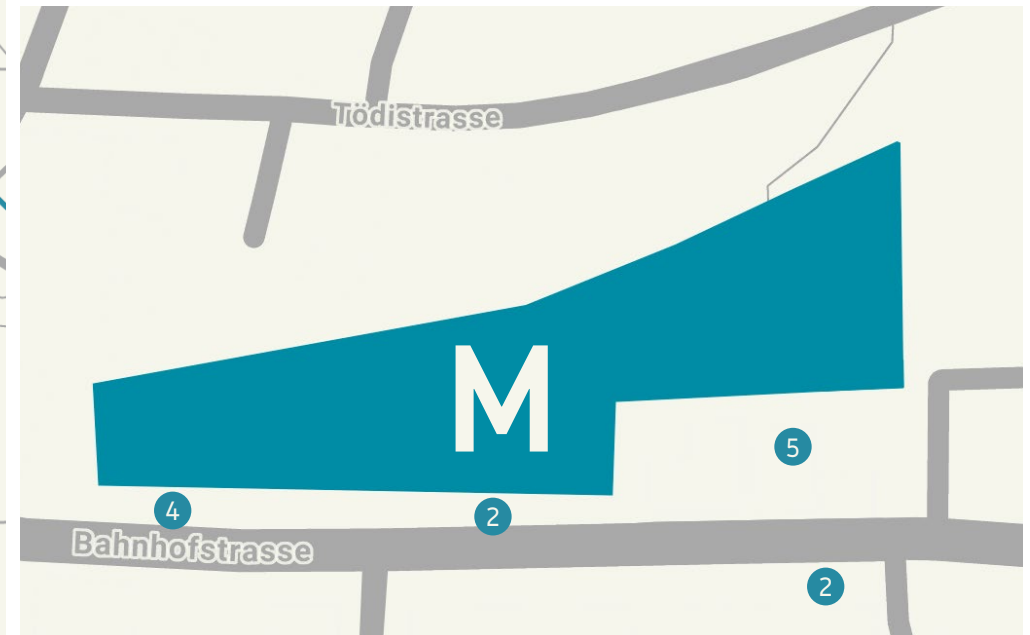

1 Bahnhof Wetzikon

2 Bushaltestelle «Schloss»

3 Bahnhof Kempten

M Metropol Wetzikon

4 Tiefgarage «Metropol»

5 Stadtplatz



BDO

CREMA

Verkaufs- und Dienstleistungsflächen

Bahnhofstrasse 99K, 8620 Wetzikon

Erdgeschoss

- Verkauf: verfügbar
- Verkauf: vermietet
- Dienstleistung: verfügbar
- Dienstleistung: vermietet

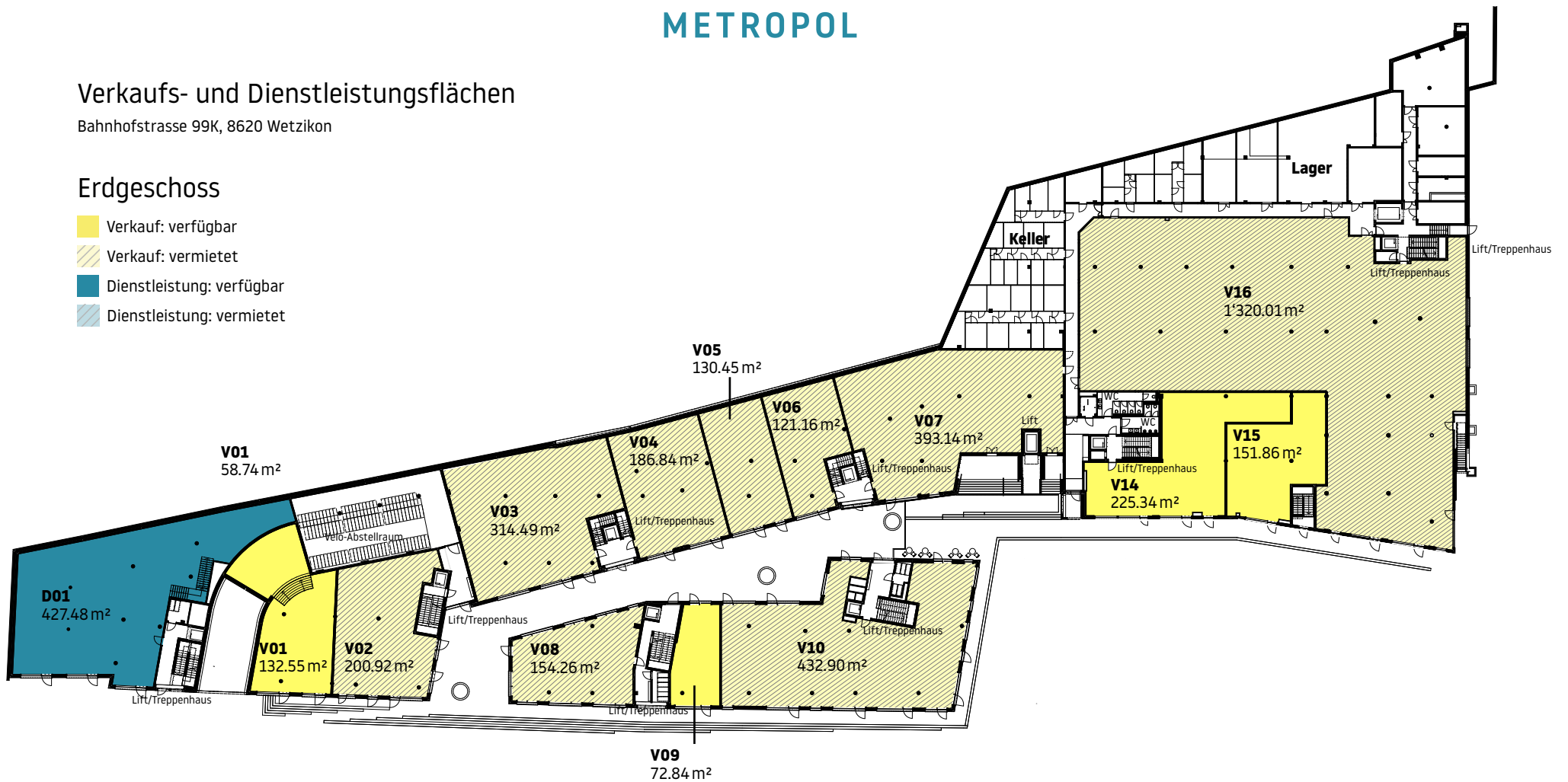

Mst. 1:500
Papierformat A3

Alle Angaben, Pläne, Zeichnungen usw. sind unverbindlich.
Bei sämtlichen Flächenangaben handelt es sich um Circamasse.
Änderungen bleiben vorbehalten.

Verkaufs- und Dienstleistungsflächen

Bahnhofstrasse 99K, 8620 Wetzikon

1. Obergeschoss

- Verkauf: verfügbar
- Verkauf: vermietet
- Dienstleistung: verfügbar
- Dienstleistung: vermietet

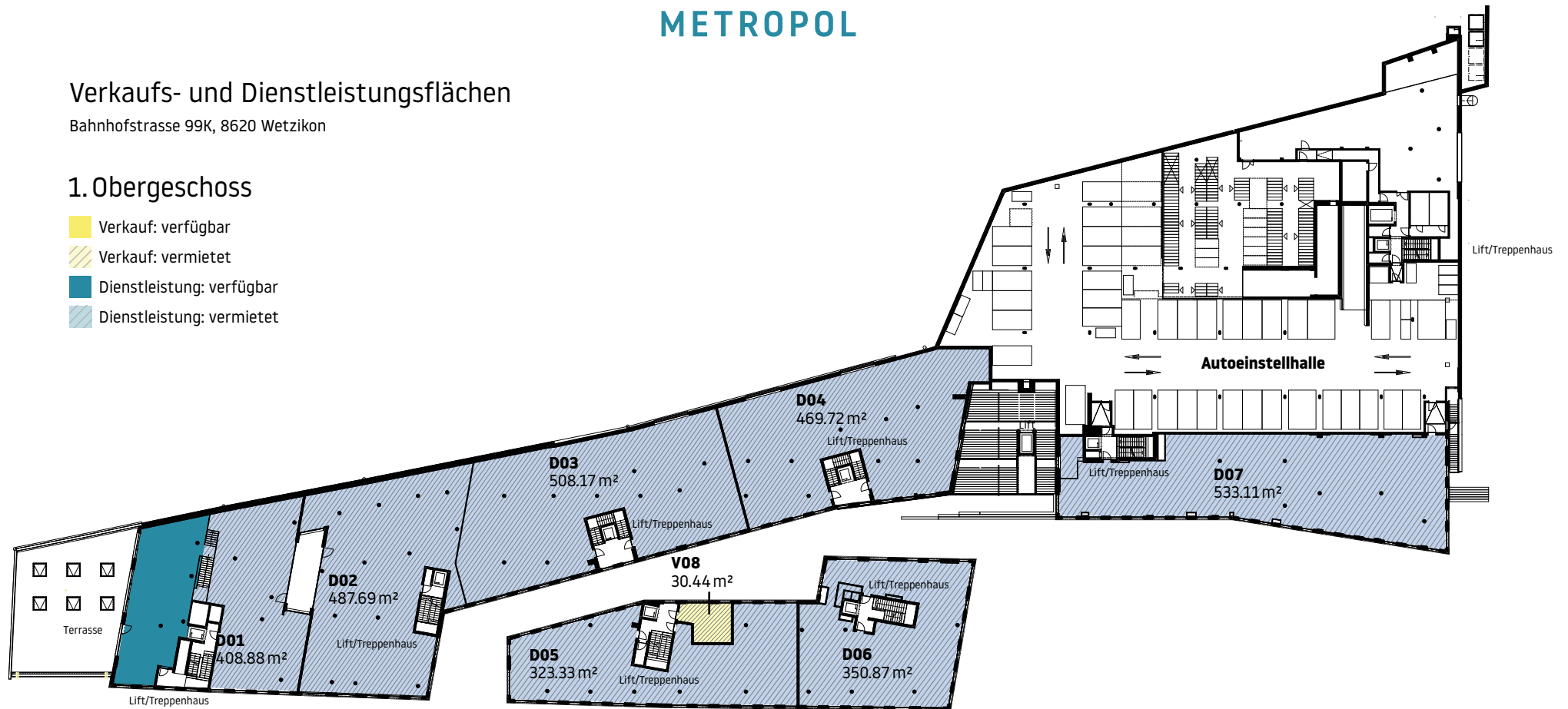

Mst. 1:500
Papierformat A3

Alle Angaben, Pläne, Zeichnungen usw. sind unverbindlich.
Bei sämtlichen Flächenangaben handelt es sich um Circumasse.
Änderungen bleiben vorbehalten.

M

METROPOL

EG	Etappe	m ²
DL01	2	427.48
V01	2	191.29
V02	2	200.92
V03	2	314.49
V04	2	186.84
V05	2	130.45
V06	2	121.16
V07	2	393.14
V09	2	72.84
Baubüro Halter	1	151.86

1. OG	Etappe	m ²
DL01	2	408.88
DL02	2	487.69
DL03	2	508.17
DL05	2	323.33

Schnittstellenbeschreibung

Boden	Unterlagsboden (-20 mm für Belag Mieter unter OK fertig FB)
Wände	Beton/Backstein-Mauerwerk roh (keine Innenwände)
Stützen	Beton roh
Decke	Beton roh (allfällige Leitungen sind nicht gestrichen)
Elektro	<ul style="list-style-type: none">• Trasse / Einlagen von Zählerplatz in Hauptverteilung auf die Fläche geführt inkl. Kernbohrungen• Installation der Horizontal-Markisen Verkauf (zusätzliche Auftrennungen durch Mieter)• Installation der Verbunddrafflamellenstoren Dienstleistung (zusätzliche Aufteilungen durch den Mieter)• Leistung Grundausbau 60 W/m²• Nachleuchtende Schilder bei den Notausgängen (restliche Fluchtwegleuchten und Notbeleuchtung durch Mieter)• Leerrohre für Reklamebeschriftung vor Mietfläche
Heizung	Unterflurkonvektoren
Kälte	An die Mietfläche herangeführt
Lüftung	<ul style="list-style-type: none">• Luftaufbereitungsanlage• An die Mietflächengrenze herangeführt
Sanitär	An die Mietflächengrenze herangeführt

Verkaufsflächen im Erdgeschoss

Dienstleistungsflächen im 1. Obergeschoss

Nutzlast Verkaufsflächen = 5 kN/m²

Nutzlast Dienstleistungsflächen = 3 kN/m²

Deckenhöhe Verkaufsflächen 4 m

Deckenhöhe Dienstleistungsflächen 2.85 – 4.385 m

Vertrag & Vertragsbeilagen

- Gewerbemietvertrag
- Pläne Mietflächen
- Schnittstellenpapier (Verkauf/Dienstleistung) inkl. Schema
- Hausordnung
- Signaletikkonzept
- Mieterhandbuch
- Vertrag für Einstellplatz (normal & Elektro)
- Plan Einstellplatz

Dienstleistung

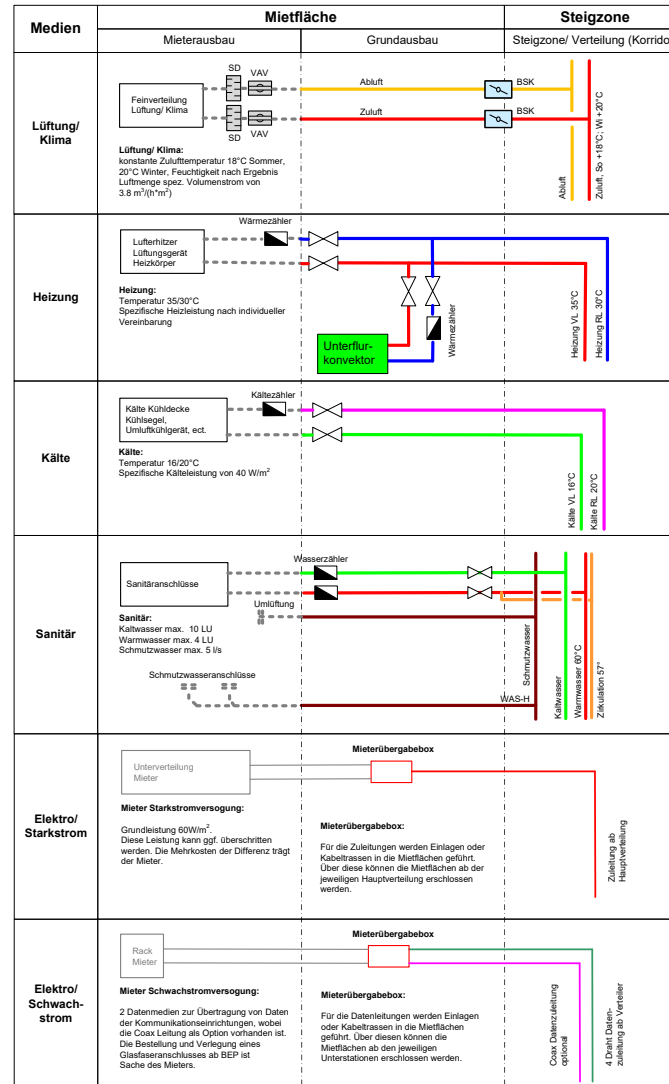

Verkauf

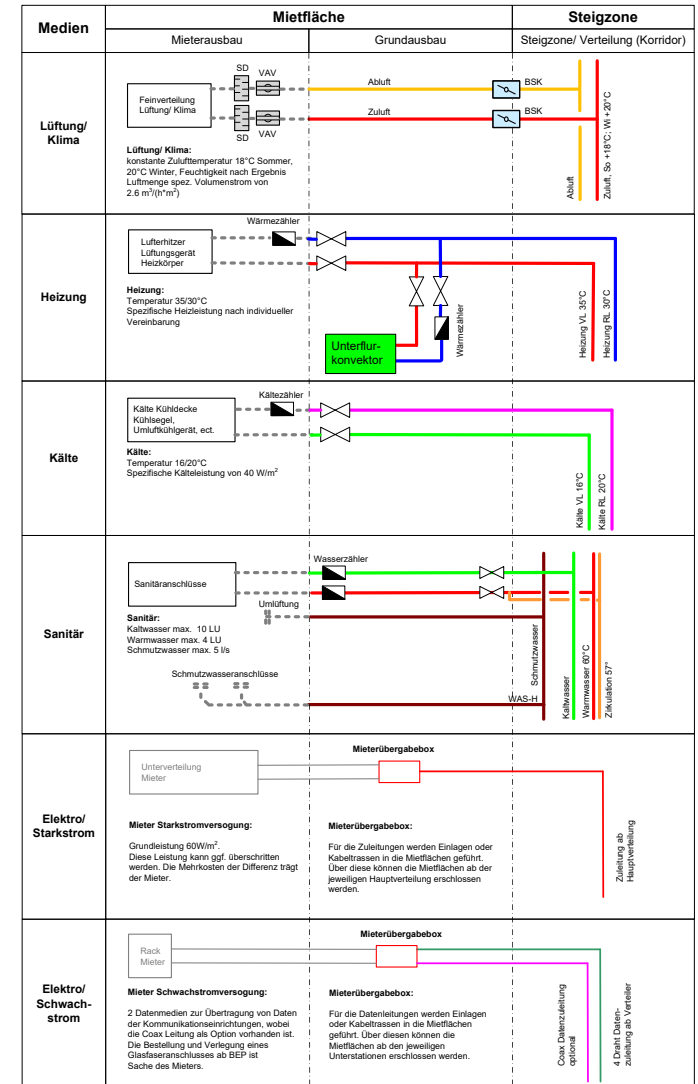





velo cafe



URBAN COFFEE

COFFEE	TEA
ESPRESSO	GREEN TEA
AMERICANO	BLACK TEA
CAPPUCCINO	HERB TEA
MACCHIATO	FRUIT TEA
FLAT WHITE	DETAILED MENU
TRAILO	

SLICES & PIES	
BAGUETTE	1.50
PIZZA	2.50
PIZZA	3.50
PIZZA	4.50
PIZZA	5.50
PIZZA	6.50
PIZZA	7.50
PIZZA	8.50
PIZZA	9.50
PIZZA	10.50
PIZZA	11.50
PIZZA	12.50
PIZZA	13.50
PIZZA	14.50
PIZZA	15.50
PIZZA	16.50
PIZZA	17.50
PIZZA	18.50
PIZZA	19.50
PIZZA	20.50
PIZZA	21.50
PIZZA	22.50
PIZZA	23.50
PIZZA	24.50
PIZZA	25.50
PIZZA	26.50
PIZZA	27.50
PIZZA	28.50
PIZZA	29.50
PIZZA	30.50
PIZZA	31.50
PIZZA	32.50
PIZZA	33.50
PIZZA	34.50
PIZZA	35.50
PIZZA	36.50
PIZZA	37.50
PIZZA	38.50
PIZZA	39.50
PIZZA	40.50
PIZZA	41.50
PIZZA	42.50
PIZZA	43.50
PIZZA	44.50
PIZZA	45.50
PIZZA	46.50
PIZZA	47.50
PIZZA	48.50
PIZZA	49.50
PIZZA	50.50
PIZZA	51.50
PIZZA	52.50
PIZZA	53.50
PIZZA	54.50
PIZZA	55.50
PIZZA	56.50
PIZZA	57.50
PIZZA	58.50
PIZZA	59.50
PIZZA	60.50
PIZZA	61.50
PIZZA	62.50
PIZZA	63.50
PIZZA	64.50
PIZZA	65.50
PIZZA	66.50
PIZZA	67.50
PIZZA	68.50
PIZZA	69.50
PIZZA	70.50
PIZZA	71.50
PIZZA	72.50
PIZZA	73.50
PIZZA	74.50
PIZZA	75.50
PIZZA	76.50
PIZZA	77.50
PIZZA	78.50
PIZZA	79.50
PIZZA	80.50
PIZZA	81.50
PIZZA	82.50
PIZZA	83.50
PIZZA	84.50
PIZZA	85.50
PIZZA	86.50
PIZZA	87.50
PIZZA	88.50
PIZZA	89.50
PIZZA	90.50
PIZZA	91.50
PIZZA	92.50
PIZZA	93.50
PIZZA	94.50
PIZZA	95.50
PIZZA	96.50
PIZZA	97.50
PIZZA	98.50
PIZZA	99.50
PIZZA	100.50

